

Gebrauchsanleitung



Ref. 5 009 702 **Funk-Programmschaltuhr
Chronis RTS smart**

Um die Vorzüge und die einwandfreie Funktion Ihrer Funkzeitschaltuhr Chronis RTS smart optimal nutzen zu können, bitten wir Sie, diese Gebrauchsanleitung sorgfältig durchzulesen. Die Haftung von Somfy für Mängel und Schäden ist ausgeschlossen, wenn diese auf Nichtbeachten der Gebrauchsanleitung (falsche Installation, Fehlbedienung etc.) beruhen. Für Fragen, Anregungen und Wünsche stehen wir Ihnen unter der Service Hotline +49 (0) 18 05/25 21 31 (0,14 €/min. aus dem dt. Festnetz, Mobilfunk max. 0,42 €/min.), sowie unter der e-mail Adresse service@somfy.de gerne zur Verfügung.

Die **Chronis RTS smart** ist eine Funkzeitschaltuhr aus dem inteo-Steuerungsprogramm für die Steuerung Ihrer elektrisch betriebenen Rollläden oder Ihrer elektrisch betriebenen Jalousien. Da die Fahrbefehle per Funk übertragen werden, reduziert sich der Installationsaufwand erheblich. Die Funkreichweite beträgt bis zu 300 Meter im freien Feld und 20 Meter in Gebäuden. Mit der Chronis RTS smart können alle Somfy RTS-Funkempfänger angesteuert werden.

Die Chronis RTS smart bietet Ihnen folgende Merkmale:

1. **Persönliche Öffnungs- und Schließzeiten.** Die Zeiten sind jederzeit über das Menü veränderbar.
2. **Cosmic-Funktion für Sonnenaufgangs- und Sonnenuntergangszeiten**
3. **Automatische Umstellung Sommer-/Winterzeit**
4. **Manuelle Fahrbefehle sind jederzeit möglich**
5. **Automatik ist ein- und ausschaltbar**
6. **Drei Betriebsarten (Modi)** sind einstellbar: **rS**-Rollläden (Werkseinstellung), **vbEU**-Jalousien EU Mod, **vbUS**-Jalousien US Mod.

Werkseitige Voreinstellung

Es ist nur noch die Eingabe von aktueller Uhrzeit und Datum notwendig – fertig.

Voreingestellte feste Öffnungszeiten: Montag bis Freitag 7:30 Uhr, Wochenende 8:00 Uhr. Schließen: entsprechend den Sonnenuntergangszeiten durch die Cosmic-Funktion.

Folgende Funktionen stehen zur Verfügung:



Tages- / Wochenprogramm (F)

Für jeden Tag oder die ganze Woche können unterschiedliche Schaltzeiten für das automatische Öffnen oder Schließen eingegeben werden.



Cosmic-Funktion (C)

Die Schaltzeiten für das automatische Schließen werden entsprechend den hinterlegten Sonnenuntergangszeiten über das ganze Jahr gewählt. Es ist auch möglich, diese um bis zu +/- 1:59 Std. zu verschieben (Differenzzeit). (siehe S. 4)



Urlaubsschaltung (SEC)

Variiert die festen Schaltzeiten je Tag per Zufallsgenerator um +/- 15 Minuten. Für ein bewohnt wirkendes Haus (siehe S. 2).

1. Manuelle Bedienung

Die manuelle Bedienung ist nach Einlegen der Batterien und Einlernen auf den Empfänger jederzeit möglich.

- △ bzw. ▽ drücken → es wird ein AUF- bzw. AB-Fahrbefehl an den Empfänger gesendet.
- drücken während des Motorlaufs → der Fahrbefehl wird gestoppt.
- bei stehendem Antrieb drücken → der Rollladen fährt in die zuvor auf den Empfänger eingelernte Lieblingsposition (my-Position). (siehe auch S. 5)



1. Manuelle Bedienung

Urlaubsschaltung (SEC):

Automatik ohne Security-Funktion umschalten auf Automatik mit Security-Funktion

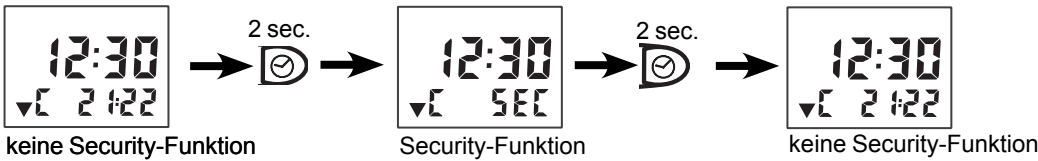

Automatikbetrieb / manueller Betrieb:

Automatik ohne Security-Funktion aus-/einschalten



Automatikbetrieb / manueller Betrieb:

Automatik mit Security-Funktion aus-/einschalten



2. Display-Ansicht

Displayanzeige Normalbetrieb:



Displayanzeige Datum:



3. Einstellungen

3.1 Erklärung

Bei der Chronis RTS smart handelt es sich um eine menügeführte Funkzeitschaltuhr, d. h. alle Einstellmöglichkeiten sind einfach über das Menü zu ändern.

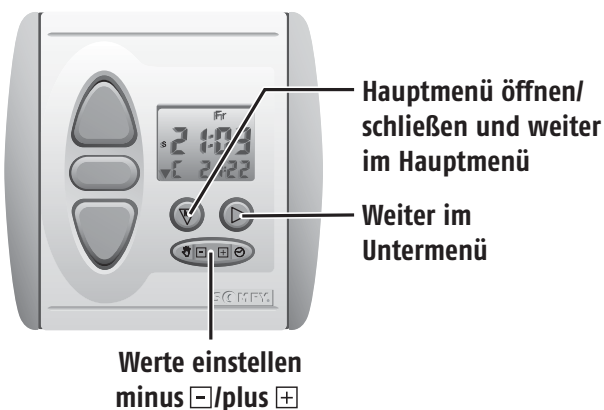

- drücken (mind. 2 sec.), bis im Display „Uhr“ erscheint, um in das Einstellmenü zu gelangen
- kurz drücken, um die einzelnen Modi des Hauptmenüs aufzurufen
- kurz drücken, um die Werte ändern zu können
- Werte, die blinken, können verändert werden (in der Display-Darstellung schwarz gekennzeichnet!)
- mit Werte verringern, mit Werte erhöhen
- Änderungen werden automatisch gespeichert
- durch Drücken von (mind. 2 sec.) kann das Einstellmenü aus jeder Position verlassen werden
- wenn für ca. 30 Sekunden keine Eingabe erfolgt, wird das Einstellmenü automatisch verlassen.

3.2 Einstellmenü

Einstieg in das Einstellmenü



Drücken Sie so lange (mind. 2 sec.), bis im Display „Uhr“ erscheint, um in das Einstellmenü zu gelangen.

Uhrzeit einstellen

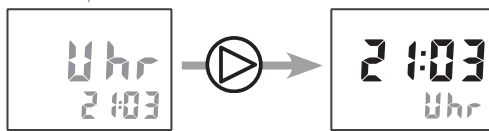

Hinweis: Nach dem Einlegen der Batterien und erfolgreichem Batterie-Test wird „0:00“ blinkend angezeigt. (Siehe auch S. 7)

→ Uhrzeit blinkt, mit die Uhrzeit einstellen.

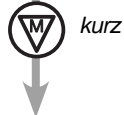

Datum einstellen

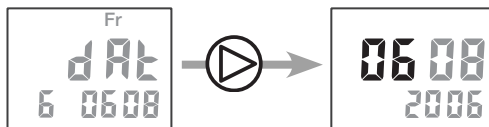

→ Tag blinkt, mit den Tag einstellen.

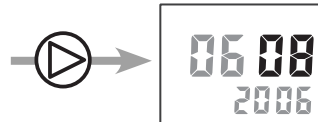

→ Monat blinkt, mit den Monat einstellen.

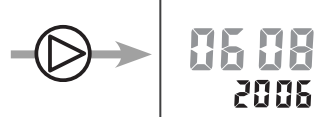

→ Jahreszahl blinkt, mit das Jahr einstellen.



Öffnen-Zeit einstellen

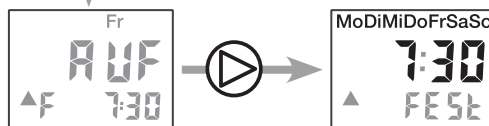

→ Wochentage (Montag bis Sonntag) blinken.

→ Öffnen-Zeit für die gesamte Woche blinkt.

Mit können Sie die Öffnen-Zeit für die gesamte Woche einstellen.

Jeder Wochentag kann separat eingestellt werden. Wählen Sie den gewünschten Tag mit an und stellen Sie die Zeit entsprechend ein.

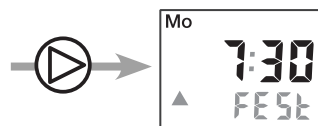

→ Wochentag Montag blinkt.

→ Öffnen-Zeit für Montag blinkt.

Mit können Sie die Öffnen-Zeit für Montag ändern, usw.

Hinweis: Durch Einstellen der Öffnen-Zeit zwischen „23:59“ und „0:00“ wird der automatische Fahrbefehl für das Öffnen des Rollladens ausgeschaltet



→ im Display wird „AUS“ angezeigt.

Weiter auf nächster Seite

Schließen-Zeit einstellen

(ab Werk "Cosmic Differenzzeit: 0:30 Std.)

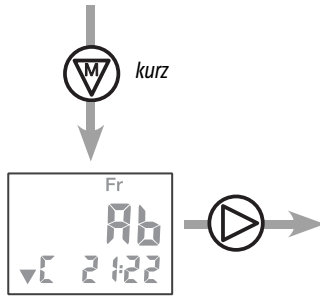

Im Betrieb „Schließen“ haben Sie die Auswahl zwischen zwei verschiedenen Betriebsarten:

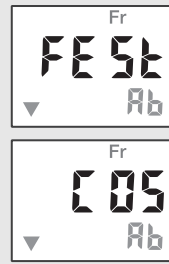

- ①. **Schließen über feste Schaltzeiten:**
Der Rollladen wird zu den einprogrammierten Zeiten geschlossen.
- ②. **Schließen über Cosmic-Funktion:**
Der Rollladen wird das ganze Jahr entsprechend den hinterlegten Sonnenuntergangszeiten geschlossen (ab Werk voreingestellt auf Cosmic-Funktion mit Differenzzeit +0:30 Std.).

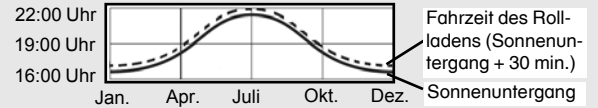

Mit können Sie zwischen den beiden Betriebsarten ①. bzw. ②. wählen. Werkseitig ist die Cosmic-Funktion mit einer Differenzzeit von 0:30 Std. voreingestellt.

Zu ②.

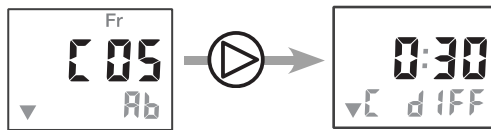

→ Die Differenzzeit blinkt.
Durch Drücken von können Sie die hinterlegten Werte für die Sonnenuntergangszeiten um +/- 1 Std. 59 Min. verschieben.

Zu ①.

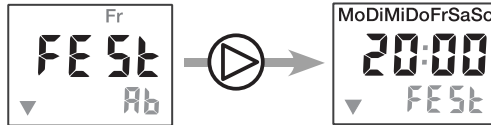

→ Wochentage (Montag bis Sonntag) blinken,
→ Schließen-Zeit für die gesamte Woche blinkt.
Mit können Sie die Schließen-Zeit für die gesamte Woche einstellen.

Jeder Wochentag kann separat eingestellt werden. Wählen Sie den gewünschten Tag mit an und stellen Sie die Zeit entsprechend ein.

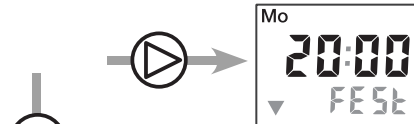

→ Wochentag Montag blinkt,
→ Schließen-Zeit für Montag blinkt.
Mit können Sie die Schließen-Zeit für Montag ändern, usw.

Hinweis: Durch Einstellen der Schließen-Zeit zwischen „23:59“ und „0:00“ wird der automatische Fahrbefehl für das Schließen des Rollladens ausgeschaltet → im Display wird „AUS“ angezeigt.

Mode einstellen



Im Menü „Mode“ können Sie die Chronis RTS smart für die Verwendung mit Jalousien umstellen.

Hinweis: Sender und Empfänger müssen auf den gleichen Modus eingestellt werden!

Europäische Bedienergonomie (vbEU)
• Kurzes Antippen der - oder -Taste
→ es wird eine Wendung (kurzer Fahrbefehl) ausgeführt

• Langes Antippen der - oder -Taste
→ es wird ein vollständiger Fahrbefehl ausgeführt

Amerikanische Bedienergonomie (vbUS)
• Kurzes Antippen der - oder -Taste
→ es wird ein vollständiger Fahrbefehl ausgeführt

• Langes Antippen der - oder -Taste
→ es wird eine Wendung (kurzer Fahrbefehl) ausgeführt.

Werkseitig ist auf Betrieb Rollladen (rS) voreingestellt.

Weiter auf nächster Seite

3.2 Einstellmenü

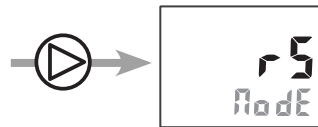

→ Rollladen-Mode blinkt.
Mit können Sie vom Rollladen- zum Jalousie-Mode mit europäischer und weiter zur amerikanischen Bedienergonomie wechseln.



Durch langes Drücken von können Sie den Programmiermode verlassen. Dies ist aus jeder Position möglich.
Alle Einstellungen werden gespeichert.

3.3 Rücksetzen auf Werkseinstellung (Reset)

Fahren Sie Ihre Rollläden/Jalousien in eine mittlere Position oder trennen Sie diese von der Netzspannung.
Drücken Sie nun gleichzeitig und für mindestens 10 Sekunden → im Display erscheint: „rES“



Achtung! Alle individuellen Einstellungen werden gelöscht, und auf Werkseinstellung zurückgesetzt!



rES = Reset

4. Frei wählbare Lieblingsposition (my-Position)

Mit der Funkzeitschaltuhr Chronis RTS smart haben Sie die Möglichkeit, eine am Empfänger eingelernte Lieblingspositionen durch Drücken von aufzurufen. Hierzu benötigen Sie einen für diese Funktion ausgelegten Empfänger, auf dem eine Lieblingsposition/IP eingelernt ist. Bitte die Gebrauchsanleitung des entsprechenden Empfängers beachten.

5. Installation

5.1 Montage

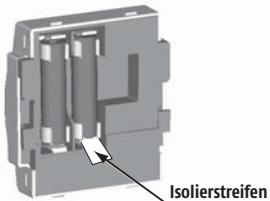

Isolierstreifen

Das Gerät wird mit eingelegten Batterien ausgeliefert.

Zwischen einem Batteriepol und dem Kontakt ist ein Isolierstreifen eingelegt.

Dieser muss vor der Montage entfernt werden!

„0:00“ wird blinkend im Display angezeigt.

Hinweis: Prüfen Sie vor der Montage, ob an der vorgesehenen Stelle eine ausreichende Funkverbindung gegeben ist, indem Sie die Chronis RTS smart an die Wand halten und die AUF- oder AB-Taste drücken. Es müssen sich alle, auf die Chronis RTS smart, eingelernten Rollläden/Jalousien bewegen.

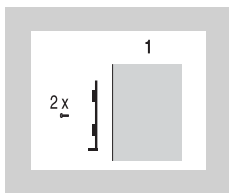

1.) Wandhalterung mit zwei Schrauben befestigen.

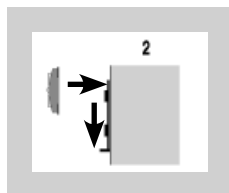

2.) Chronis RTS smart in die Wandhalterung von vorne einsetzen und nach unten schieben.

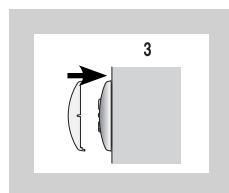

3.) Abdeckplatte aufstecken.

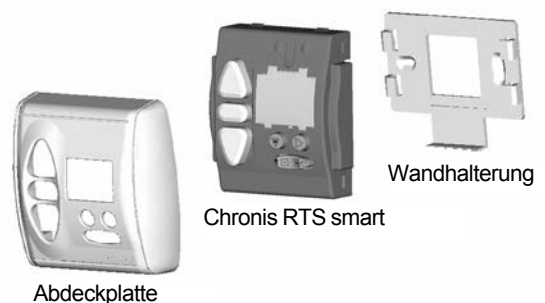

Abdeckplatte

Chronis RTS smart

Wandhalterung

6. Funkverbindung



Die Vorgehensweise für das Einlernen einer Chronis RTS smart auf einen Funkempfänger hängt von der Art des verwendeten Empfängers ab. Gehen Sie daher Schritt für Schritt die ausführliche Beschreibung der entsprechenden Einlern-Abläufe in der Gebrauchsanleitung durch, welche den einzelnen Somfy RTS-Funkantrieben bzw. RTS-Funkempfängern beiliegt.

6.1 Einlernen

- Den Funkantrieb bzw. den Funkempfänger in den Programmiermodus versetzen.
- Die Programmiertaste der Chronis RTS smart drücken bis „PROG“ im Display erscheint.
→ Der Funkantrieb bzw. der Funkempfänger bestätigt die Eingabe und verlässt automatisch den Programmiermodus.

7. Technische Daten

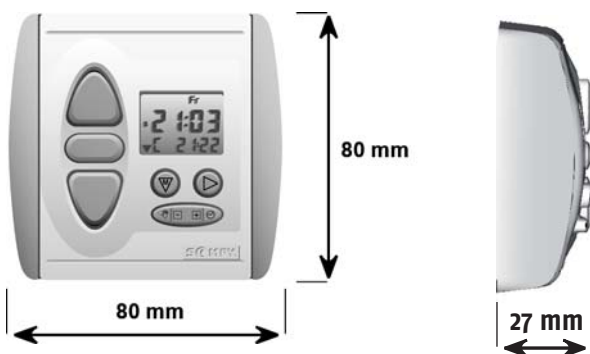

Chronis RTS smart

Artikel-Nummern:	1 805 107
Spannungsversorgung:	2 x 1,5 V DC (Batterien-Typ Micro/AAA)
Schutzgrad :	IP 30
Betriebstemperatur:	+5°C bis +40°C
Schutzklasse:	III
Umgebungsbedingungen:	trockene Wohnräume



Hiermit erklärt SOMFY, dass dieses Produkt den wesentlichen Anforderungen und anderen relevanten Vorschriften der Direktive 1999/5/EC entspricht. Die Konformitätserklärung kann unter der Internet-Adresse www.somfy.com/CE abgerufen werden.
Zugelassen für EU, CH, NO .

Batterien sind leer bzw. entnommen:

- Eingestellte Schaltzeiten und Werte-Einstellungen bleiben dauerhaft gespeichert.
- Nach Einlegen der Batterien zeigt das Display die Uhrzeit auf „0:00“ und blinkt. Die Uhrzeit muss neu eingestellt werden.

Hinweis: War seit Entnahme der Batterien ein Tageswechsel, muss auch das Datum neu eingestellt werden.



8. Batteriewechsel

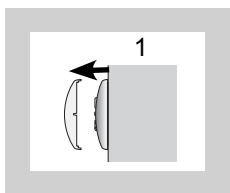

- 1.) Abdeckplatte entfernen.

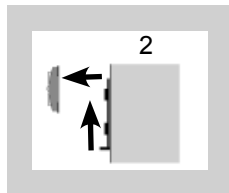

- 2.) Chronis RTS smart aus der Wandhalterung nach oben schieben und nach vorne entnehmen.

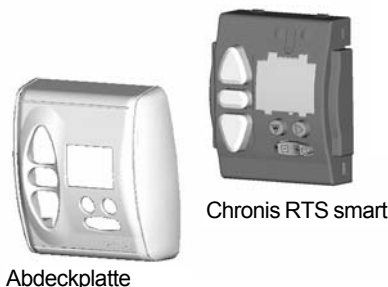

Abdeckplatte

Chronis RTS smart

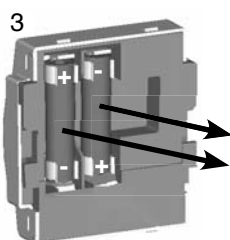

- 3.) Entnehmen Sie die verbrauchten Batterien und setzen 2 neue Batterien vom Typ 1,5V AAA Micro LR03 ein.

Hinweis: Achten Sie beim Einsetzen der Batterien auf die in der Chronis RTS smart angegebene Polarität !

Weiter auf nächster Seite

Sofort nach dem Einlegen der Batterien startet in der Chronis RTS smart ein **Batterie-Test (bAEE EESE)**. Dadurch soll sichergestellt werden, dass die Funkuhren nur mit ausreichend geladenen Batterien in Betrieb genommen werden und so die „Autonomiezeit“ von ca. 2 Jahren erreicht wird.

Fall 1: Volle Batterien

Nach dem Einlegen der Batterien erscheint für ca. 2,5 Sekunden „bAEE EESE“ (Batterie-Test). Danach startet die Chronis RTS smart mit „0:00“ blinkend. Die Uhrzeit kann, wie auf Seite 3 beschrieben, eingestellt werden.

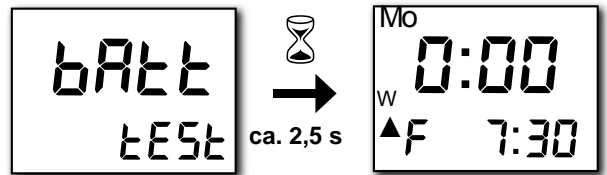

Fall 2: Schwache Batterien

Nach dem Einlegen der Batterien erscheint auf dem Display blinkend „bAEE FA IL“. Es kann vorkommen, dass zuerst kurz „bAEE EESE“ angezeigt wird. Das Display wechselt dann zu „bAEE FA IL“.



Achtung: Aus diesem Zustand kommt man nur durch Einlegen ausreichend geladener Batterien heraus!



Hinweis 1: Wird der Batterie-Test (2,5 Sekunden) durch das Herausnehmen der Batterien unterbrochen, startet die Chronis RTS smart nach dem Wiedereinlegen der Batterien mit der Anzeige

„bAEE FA IL“ blinkend. Auch bei vollen Batterien.

⇒ Nehmen Sie die Batterien erneut heraus und legen Sie sie wieder ein. „bAEE EESE“ erscheint im Display für ca. 2,5 Sekunden. Anschließend wird „0:00“ blinkend angezeigt.

Hinweis 2: Beim Einlegen der Batterien, bzw. beim Herausziehen des Isolierstreifens, kann es zum Prellen der Kontakte kommen. Dadurch wird der Batterie-Test kurzzeitig unterbrochen und es erscheint „bAEE FA IL“ im Display. Dieses Prellen kann auch bei vollen Batterien vorkommen.

⇒ Nehmen Sie die Batterien heraus und legen Sie sie wieder ein. „bAEE EESE“ erscheint im Display für ca. 2,5 Sekunden. Anschließend wird „0:00“ blinkend angezeigt.

Hinweis 3: Sinkt die Batteriespannung während des Betriebs zu sehr ab, wird ein automatischer Reset mit anschließendem Batterie-Test durchgeführt. Wird dabei eine zu niedrige Batteriespannung erkannt, führt die Chronis RTS smart keine weiteren Funktionen aus und blinkt mit „bAEE FA IL“, bis die Batterien leer sind.

⇒ Nehmen Sie die Batterien heraus und ersetzen Sie sie durch neue Batterien. „bAEE EESE“ erscheint im Display für ca. 2,5 Sekunden. Anschließend wird „0:00“ blinkend angezeigt.



Verbrauchte oder defekte Batterien gehören nicht in den Hausmüll. Entsorgen Sie sie entsprechend den geltenden Vorschriften im Handel oder bei den kommunalen Sammelstellen.

9. Kurzbeschreibung

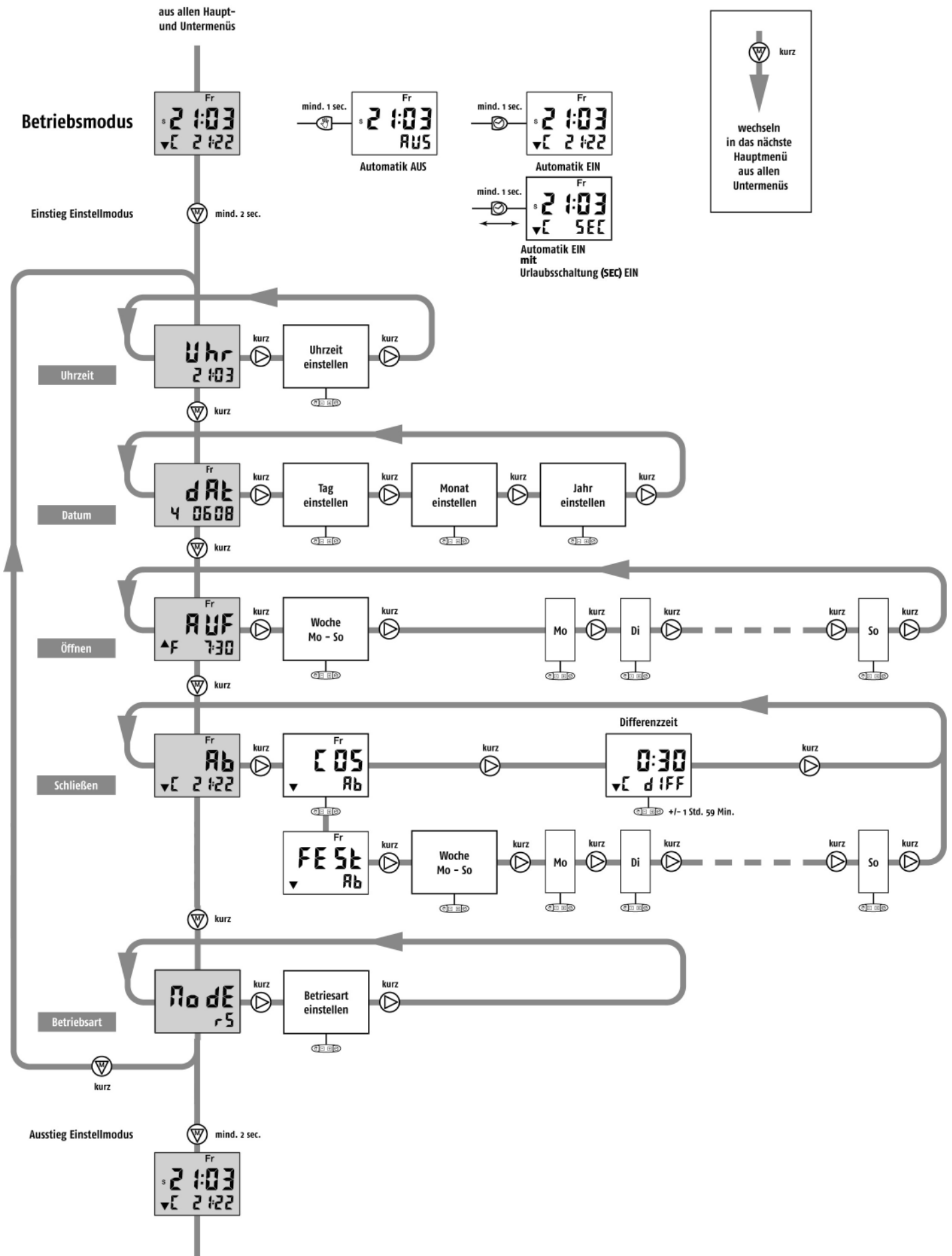

Lined area for notes.

**Somfy GmbH
Deutschland**

Felix-Wankel-Straße 50
D-72108 Rottenburg / N
Service Hotline +49 (0)180/5 25 21 31
(0,14€/min. aus dem dt. Festnetz, Mobilfunk max. 0,42€/min)
e-mail: service@somfy.de
www.somfy.de

**SOMFY GmbH
Österreich**

Johann-Herbst-Str. 23
A-5061 Elsbethen-Glasenbach
Tel.: +43 (0)662 625308 0
Fax.: +43 (0)662 625308 22
e-mail: office@somfy.at
www.somfy.at

**Somfy AG
Schweiz**

Vorbuchenstrasse 17
CH-8303 Bassersdorf
Telefon +41 (0) 44 838 40 30
Fax +41 (0) 44 836 41 95
e-mail: support@somfy.ch
www.somfy.ch



5 009 702 Rev. 04-06/2011 vfm